

### Luftdruckwächter P4 Multi 3-1 ( 2-1 )

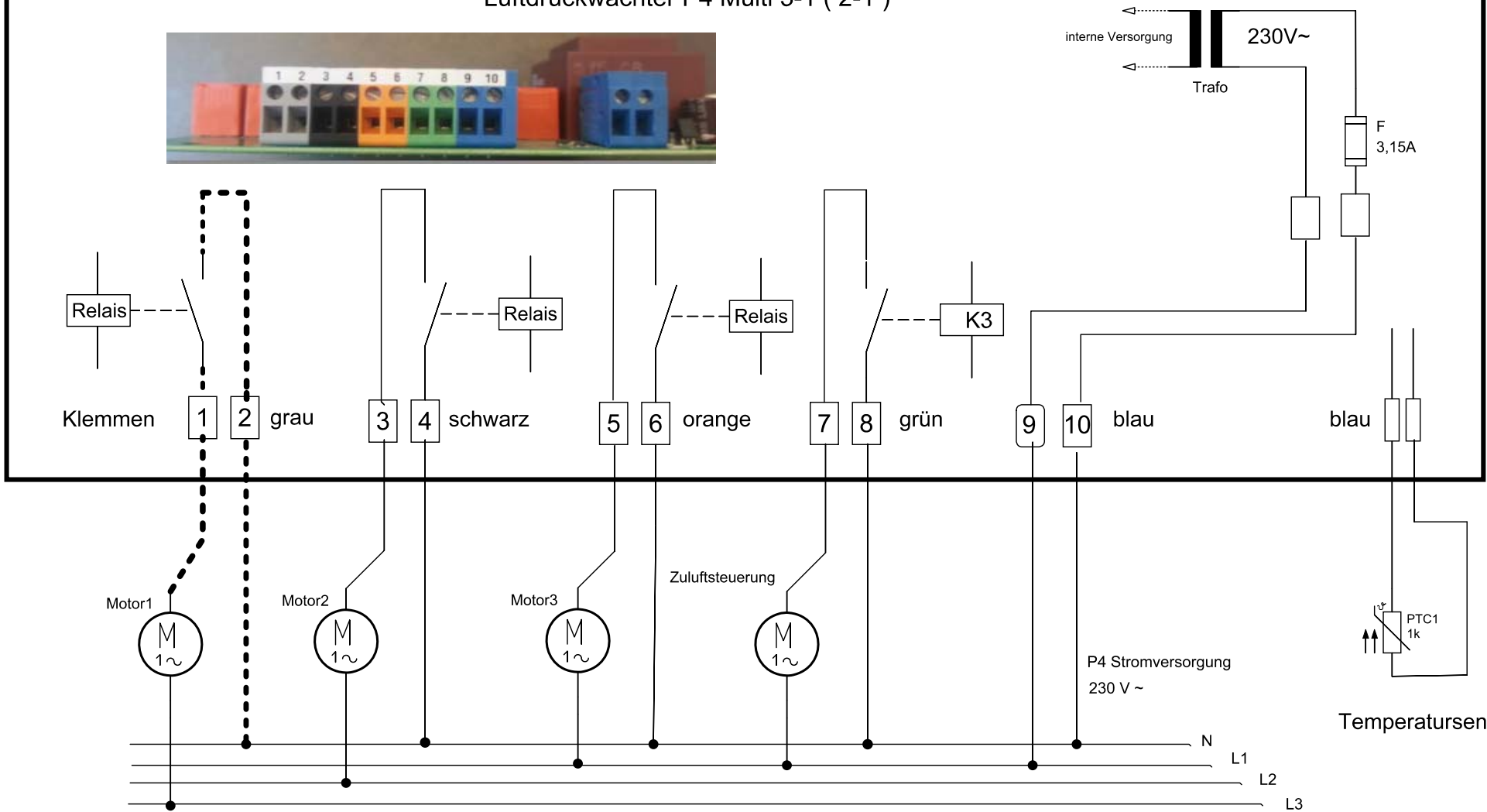

1  
2  
3  
4

Die Relaiskontakte sind potentialfrei  
 Die Relais ( außer K3 ) sind im Normalbetrieb geschlossen  
 max. Belastbarkeit der Relais beträgt 10 A / 230 V  
 K3 ist geöffnet und schliesst nach ca. 90 s bei > 4 Pa Unterdruck  
 Die Klemmen 7 und 8 können z.B. für eine Zuluftsteuerung benutzt werden  
 Bei Unterdruck > 4 Pa öffnen die Relais ( außer K3 ) nach ca. 150 Sekunden

<b>Änderungen</b>		Datum	Name	Bezeichnung: <b>Luftdruckwächter P4 Multi 3-1 ( 2-1 )</b>	Blattzahl: 1
Datum	Name	gez.: 21.11.2012	Kooymans		Zeichnungs-Nr.: 930014-2-2
		gepr.:			
Erich Huber GmbH Gernlinden					